

Deska Elewacyjna Premium

Skład:	<ul style="list-style-type: none"> •55% - mączka drzewna •35% - polietylen wysokiej gęstości HDPE •10% - dodatki anty UV, stabilizatory, barwniki
Wymiary:	<ul style="list-style-type: none"> •grubość - 21mm (+/- 0,5mm) •szerokość - 156mm (+/- 1,0mm) •długość - 2800; 3200mm •waga liniowa - 1,65kg/mb (- 5% / +10%)
Cechy i właściwości:	<ul style="list-style-type: none"> •zastosowanie w temperaturach -30°C / + 60°C •niska absorpcja wody <0,5% (mrozoodporna) •wysoka odporność UV •wysoka odporność na pęknięcie (z wyłączeniem pęknięć powstałych na skutek obciążenia udarowego) •wysoka odporność na gnicie oraz butwienie wynikające z bezpośredniego oddziaływania grzybów i bakterii •wysoka odporność na niszczenia spowodowane bezpośrednim oddziaływaniem owadów
Zastosowanie:	<ul style="list-style-type: none"> •elewacje •zabudowa ścian •mała architektura ogrodowa

DESKA ELEWACYJNA PREMIUM II GENERACJI
3200mm x 156mm x 21mm

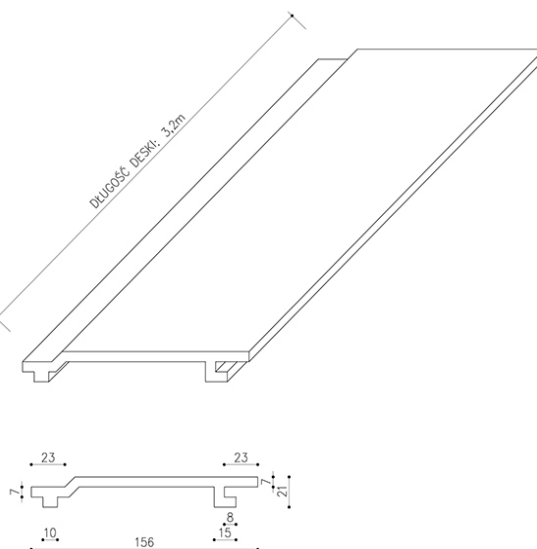

Dostępne kolory:

Antracyt



Gray



Redwood



Teak



Desek tarasowych EcoTravers nie należy montować w zamkniętych, wilgotnych oraz niewentylowanych pomieszczeniach, jak również w miejscach z szybkimi i znacznymi zmianami temperatury (np. sauna).

Przed montażem należy zapoznać się z instrukcją na stronie www.ecotravers.com

W pierwszym okresie użytkowania deski kompozytowe pod wpływem warunków zewnętrznych sezonują się. Kolor stabilizuje się po kilku miesiącach osiągając ostateczne nasycenie. Produkty kompozytowe EcoTravers mogą odbiegać od dostępnych opisów i próbek pod względem naturalnych różnic kolorystycznych lub strukturalnych.

Dostępne dokumenty:

- Karta gwarancyjna
- Instrukcja montażu
- Deklaracja Zgodności DZ/01/01/2018 LD
- Atest Higieniczny B-BK-602110056/20 z dn.12.03.2020